

# BIG-BAG-LIFTER



## Anwendungsbereich:

Der Hauer – Big-Bag-Lifter wurde speziell für die Aufnahme und den Transport von Big-Bags mit einer oder mehreren Laschen entwickelt.

## Funktionsweise:

Der Big-Bag-Lifter verfügt über einen senkrecht stehenden Arm, der am Ende einen nach links gebogenen Haken besitzt. Diese Biegung erleichtert die Sicht auf die Spitze und die Aufnahme der Big Bags, speziell bei der Verwendung eines Teleskopladlers. Die hohe Nutzlast ermöglicht auch die Aufnahme von großen Big-Bags.

Die Anlenkplatten sind auf den Rahmen geschraubt und können dadurch schnell und mit geringem Aufwand gewechselt werden.

## Vorteile:

- guter Einblick auf die Hakenspitze durch gebogene Form
- Aufnahme und Abstellen der Big Bags ohne Absteigen
- geschraubte Anlenkplatten für schnellen Wechsel

## Ausführung:

- serienmäßig SWE-B Hauer oder SWE-Euro (optional viele gängige Aufnahmesysteme)
- Standard Hauer orange oder wahlweise Hauer schwarz matt (optional alle RAL Farben)

Technische Daten	Nutzlast kg	Gewicht kg
Big-Bag-Lifter - BBL	1000	119



INNOVATION MIT TRADITION FÜRS LEBEN.

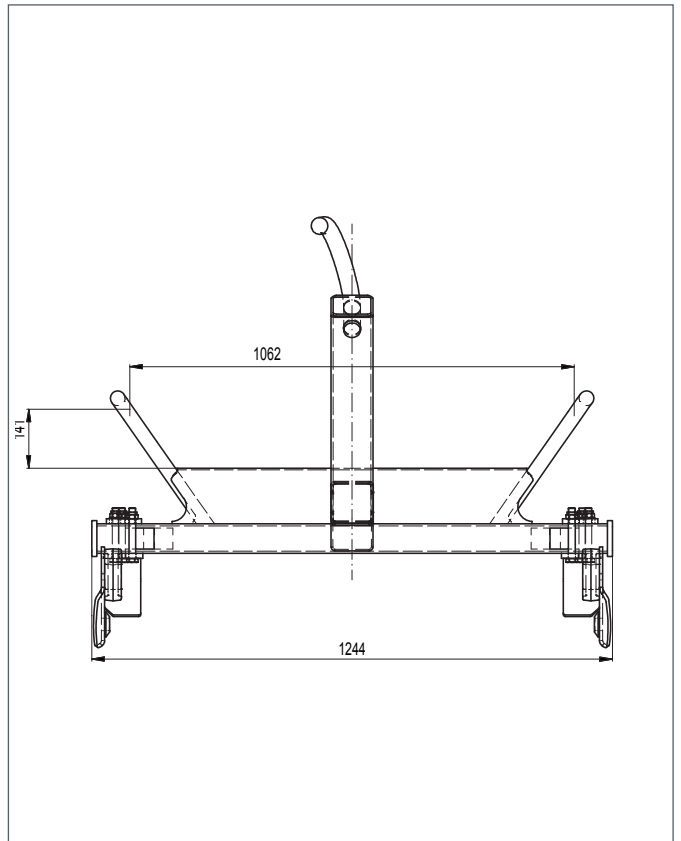
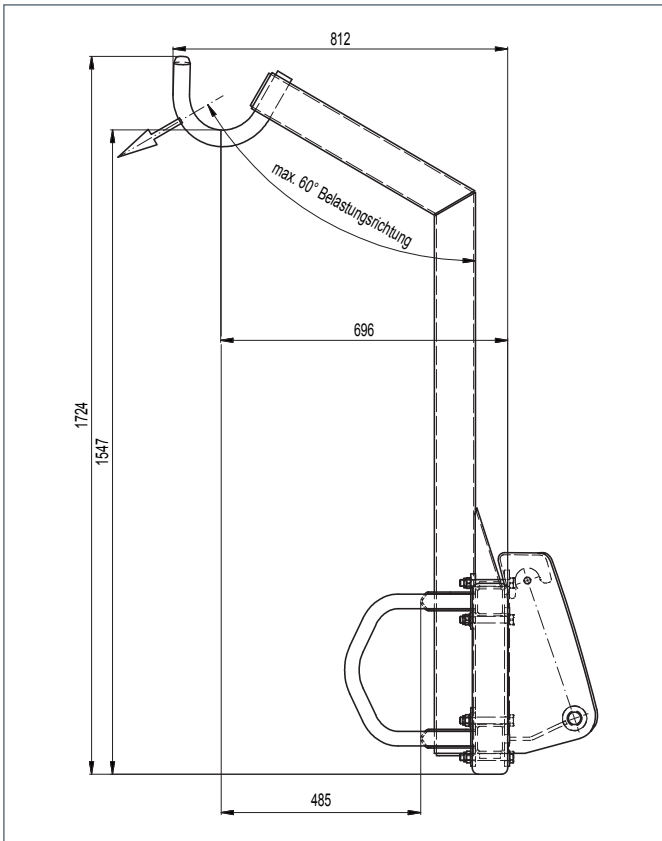
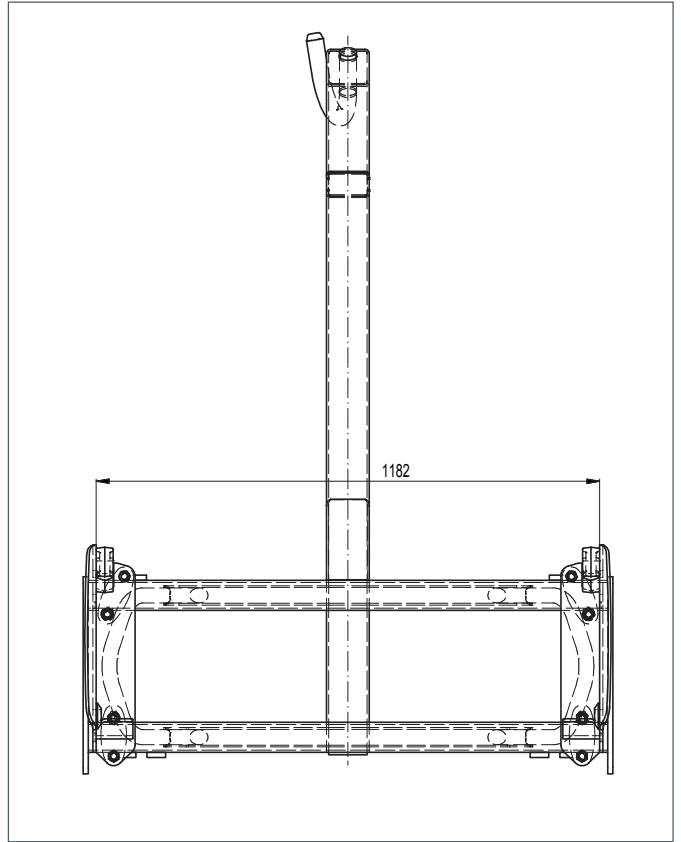

© Hauer 05/2018. Die gezeigten Bilder können vom serienmäßigen Lieferumfang abweichen. Irrtümer und technische Änderungen vorbehalten.

